

# RSSタイプ

## スプリッタ・サイレンサ

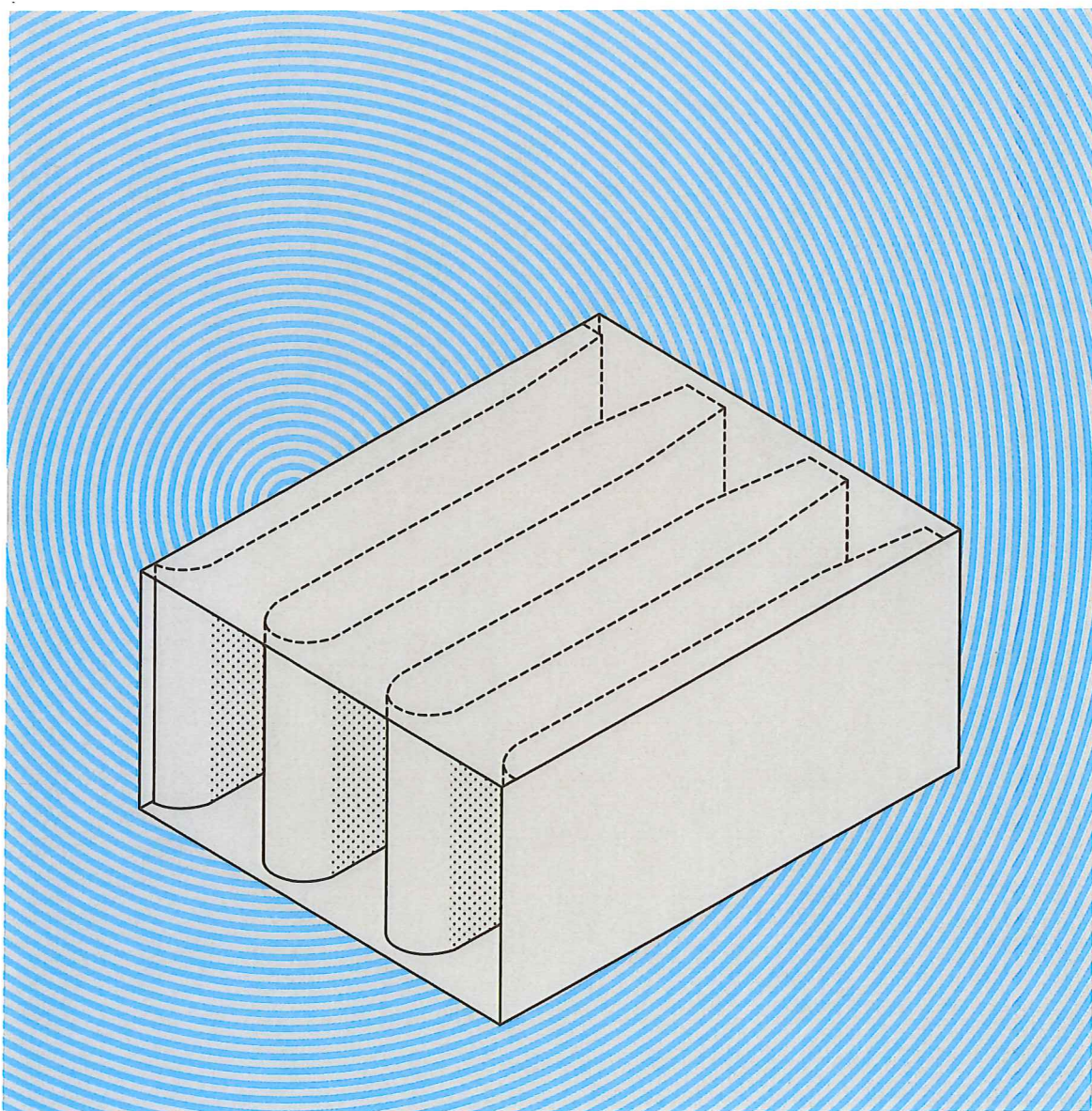

人が耳で聞き心で感じる物理現象が「音」です。NNCはこれからも「快適音空間」を創り続けます。

Vibro-Acoustics



**NNC** 日本ノイズコントロール株式会社



# Rectangular Splitter Silencers

## RSSタイプ スプリッタ・サイレンサ

用途：エアハンドリング・ユニット、ダクト、ファン、冷却塔、ガスタービン、試験装置、音響測定室、空気減圧装置、壁面開口部など

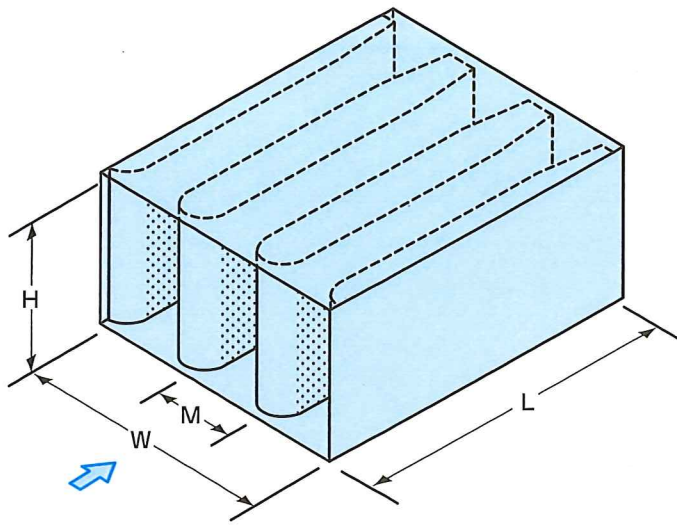

- W : サイレンサの幅 (mm)
- H : サイレンサの高さ (mm)
- L : サイレンサの長さ (mm)
- M : モジュール寸法 (mm)
- G : ギャップ寸法 (mm)

### 形式

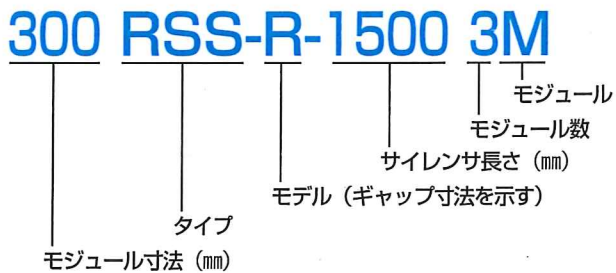

### 特徴

1. ダクト寸法に合わせてサイレンサが選べます。
2. 必要減衰量に合わせてサイレンサが選べます。
3. 圧力損失の少ないサイレンサが選べます。
4. モデルとモジュールの組合わせにより適切な性能のサイレンサが選べます。
5. 多くの特殊仕様から用途に適切なサイレンサが選べます。

### モジュール

2枚のスプリッタとそれらにある流路を1つのモジュールとして、1以上のモジュールによりサイレンサが形成されます。(下図参照)

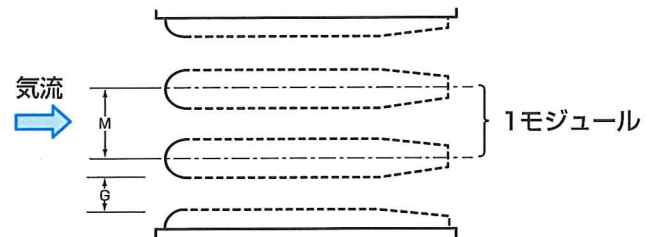

### モジュールの種類

モジュールの種類は、モジュール寸法およびギャップ寸法をパラメータとし、次のものを標準として用意しております。ギャップ寸法は、各モジュール寸法に対し共通の記号で表わしております。

標準モジュール寸法：250～600mmまで50mm単位で用意されております。

### 標準モデル

	N	O	Q	R	S
ギャップ	← 狭い				広い →
挿入損失	← 大きい				
圧力損失	←				小さい →

標準仕様

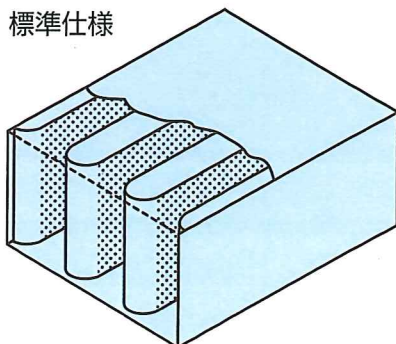

保温仕様

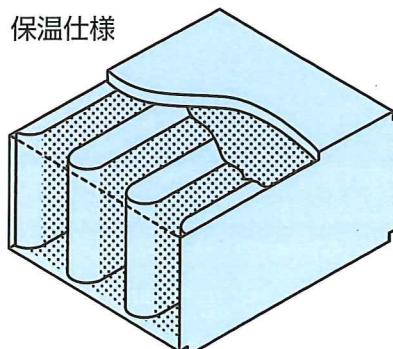

遮音仕様

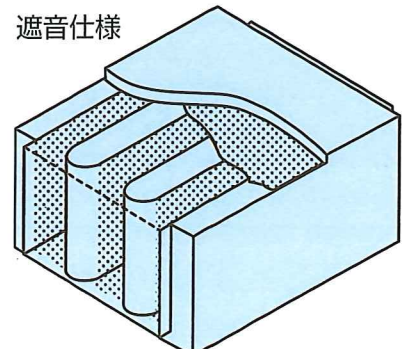

※本カタログでの選定により消音器の圧力損失が大きすぎる場合は、低圧力損失RLCタイプも用意しておりますのでご相談下さい。



# Rectangular Splitter Silencers

## RSSタイプスプリッタ・サイレンサ

### 標準仕様

- ケーシング：亜鉛鉄板
- スプリッタ：亜鉛鉄板製パンチングメタル
- 吸音メディア：グラスウール

### 特殊仕様

- 保温仕様ケーシング
- 遮音仕様ケーシング
- 高速ダクト用
- クリーンルーム、バイオクリーンルーム用
- オイル、湿気、バクテリア等に対する吸音メディアの保護
- ステンレス、アルミニウム製など
- 共板工法継手、架台、吊り金具など
- 各種分岐、合流部のタイプ的设计および製作

### サイレンサの性能

カタログ値は、Vibro-Acoustics Ltd. で ASTM E477 および BS4718 により求めた実験値です。また挿入損失、発生騒音および圧力損失については、日本大学・板本研究室に依頼した実験結果により、カタログ値の確認がされております。

### カタログの見方

(例) ダクト断面寸法：500<sup>W</sup>×400<sup>H</sup> 風量：3600m<sup>3</sup>/h

①サイレンサ断面の平均風速を計算：5m/s

②モジュール寸法の計算

ダクトの幅を整数で除して、割り切れる寸法にします。

$M=500/N$   $M=1$  または  $2$  ( $N=1, 2, 3...$ )

この場合モジュール寸法は 250 または 500 となります。

注 1：標準モジュール寸法にならない場合の性能（減衰量、圧力損失）は、モデルおよびサイレンサ長さの等しい前後の標準モジュール寸法の性能から寸法比により比例内挿して求められます。

注 2：スプリッタは、ダクト断面に対し、縦および横のどちらの方向にも入れることができます。

③性能表より必要減衰量を満足させるモデルを選定します。ここでは Q タイプで長さ 1500 を選定したとします。

④選定例：250RSS-Q-1500 2M

または 500RSS-Q-1500 1M

⑤性能表より選定したモデルの圧力損失が得られます。

注：カタログ値は 1 モジュールサイレンサのものです。

2 モジュール以上の場合、お問い合わせください。

④ ⇒

モデル	サイレンサ長 (mm)	1/1 オクターブバンド中心周波数 (Hz)							
		63	125	250	500	1k	2k	4k	8k
250RSS-N	900	6	10	20	26	38	40	31	15
	1500	9	17	31	42	49	49	42	25
	2100	12	24	41	50	50	50	50	30
	2700	15	30	50	50	50	50	50	34
250RSS-O	900	5	9	16	23	34	35	25	13
	1500	8	14	26	39	48	47	36	20
	2100	10	20	35	50	50	50	42	25
	2700	13	25	44	50	50	50	47	27
250RSS-Q	900	4	7	12	21	28	29	20	10
	1500	7	11	20	34	46	44	30	16
	2100	8	16	29	48	50	50	41	19
	2700	11	21	37	50	50	50	42	20
250RSS-R	900	3	6	10	17	22	21	14	5
	1500	5	9	16	27	37	35	21	10
	2100	6	12	23	38	45	42	29	11
	2700	9	17	30	43	50	49	35	13
250RSS-S	900	2	4	7	14	19	19	10	5
	1500	4	7	12	22	31	30	18	8
	2100	5	10	18	31	44	41	26	8
	2700	7	13	23	39	49	49	32	8

④ ⇒

500RSS-N	900	6	10	14	20	25	21	14	7
	1500	9	17	25	34	38	37	24	14
	2100	12	23	35	48	49	47	30	18
	2700	15	30	45	50	50	49	37	23
500RSS-O	900	5	9	12	19	22	18	12	6
	1500	8	14	22	31	35	31	19	12
	2100	10	20	31	44	46	40	26	16
	2700	13	25	39	50	50	44	31	19
500RSS-Q	900	4	7	10	16	18	14	9	4
	1500	6	11	18	26	30	23	15	9
	2100	8	16	26	39	42	31	21	12
	2700	11	21	33	50	47	39	26	16
500RSS-R	900	3	5	9	13	14	11	7	4
	1500	5	9	15	22	25	19	12	7
	2100	7	12	22	33	35	25	18	9
	2700	9	17	28	42	42	32	20	11
500RSS-S	900	2	3	7	10	11	8	7	3
	1500	4	7	12	18	20	15	10	6
	2100	5	10	18	27	29	20	14	6
	2700	7	13	23	35	37	25	16	7

サイレンサ入口の平均風速 (m/s)								ζ
1	2	4	5	6	8	10		
圧力損失 (Pa)								
3.3	13.0	52.2	81.5	117.4	208.7	326.0	5.43	
5.2	20.7	82.9	129.5	186.5	331.6	518.2	8.63	
7.1	28.4	113.5	177.4	255.5	454.2	709.7	11.82	
9.0	36.1	144.3	225.5	324.7	577.2	901.8	15.02	
2.0	8.2	32.7	51.0	73.5	130.6	204.1	3.40	
3.2	12.9	51.7	80.8	116.3	206.7	323.0	5.38	
4.4	17.7	70.6	110.3	158.9	282.4	441.3	7.35	
5.6	22.4	89.6	140.0	201.7	358.5	560.2	9.33	
0.8	3.3	13.2	20.6	29.6	52.6	82.3	1.37	
1.3	5.1	20.4	31.8	45.8	81.5	127.3	2.12	
1.7	6.9	27.7	43.2	62.3	110.7	172.9	2.88	
2.2	8.7	34.9	54.5	78.5	139.5	217.9	3.63	
0.6	2.3	9.2	14.4	20.8	36.9	57.6	0.96	
0.9	3.4	13.6	21.3	30.7	54.6	85.3	1.42	
1.1	4.6	18.3	28.7	41.3	73.4	114.7	1.91	
1.4	5.8	23.1	36.0	51.9	92.2	144.1	2.40	
0.3	1.2	4.9	7.7	11.0	19.6	30.6	0.51	
0.5	1.9	7.5	11.7	16.9	30.0	46.8	0.78	
0.6	2.5	10.0	15.6	22.5	40.0	62.4	1.04	
0.8	3.1	12.6	19.7	28.3	50.3	78.7	1.31	

1.9	7.7	30.6	47.9	69.0	122.6	191.5	3.19
3.2	12.8	51.4	80.3	115.6	205.6	321.2	5.35
4.5	18.0	72.1	112.7	162.3	288.6	450.9	7.51
5.8	23.2	92.8	145.0	208.8	371.2	580.0	9.66
1.2	4.9	19.8	30.9	44.5	79.2	123.7	2.06
2.0	8.0	32.1	50.1	72.2	128.3	200.5	3.34
2.8	11.1	44.4	69.3	99.9	177.5	277.4	4.62
3.5	14.1	56.6	88.4	127.3	226.3	353.6	5.89
0.6	2.2	8.9	14.0	20.1	35.7	55.8	0.93
0.8	3.2	12.8	20.0	28.7	51.1	79.9	1.33
1.0	4.2	16.6	26.0	37.4	66.5	103.9	1.73
1.3	5.1	20.4	31.8	45.8	81.5	127.3	2.12
0.4	1.5	6.1	9.6	13.8	24.6	38.4	0.64
0.6	2.2	8.8	13.8	19.9	35.4	55.2	0.92
0.7	2.9	11.5	18.0	25.9	46.1	72.0	1.20
0.9	3.6	14.3	22.4	32.2	57.3	89.5	1.49
0.2	0.8	3.3	5.1	7.3	13.1	20.4	0.34
0.3	1.2	4.9	7.7	11.0	19.6	30.6	0.51
0.4	1.6	6.4	10.1	14.5	25.7	40.2	0.67
0.5	2.0	8.2	12.8	18.4	32.7	51.0	0.85



# Rectangular Splitter Silencers

## RSSタイプスプリッタ・サイレンサ

モデル	サイレンサ長 (mm)	1/1 オクターブバンド中心周波数 (Hz)							
		63	125	250	500	1k	2k	4k	8k
250RSS-N	900	6	10	20	26	38	40	31	15
	1500	9	17	31	42	49	49	42	25
	2100	12	24	41	50	50	50	50	30
	2700	15	30	50	50	50	50	50	34
250RSS-O	900	5	9	16	23	34	35	25	13
	1500	8	14	26	39	48	47	36	20
	2100	10	20	35	50	50	50	42	25
	2700	13	25	44	50	50	50	47	27
250RSS-Q	900	4	7	12	21	28	29	20	10
	1500	7	11	20	34	46	44	30	16
	2100	8	16	29	48	50	50	41	19
	2700	11	21	37	50	50	50	42	20
250RSS-R	900	3	6	10	17	22	21	14	5
	1500	5	9	16	27	37	35	21	10
	2100	6	12	23	38	45	42	29	11
	2700	9	17	30	43	50	49	35	13
250RSS-S	900	2	4	7	14	19	19	10	5
	1500	4	7	12	22	31	30	18	8
	2100	5	10	18	31	44	41	26	8
	2700	7	13	23	39	49	49	32	8

サイレンサ入口の平均風速 (m/s)								ζ
1	2	4	5	6	8	10		
圧力損失 (Pa)								
3.3	13.0	52.2	81.5	117.4	208.7	326.0	5.43	
5.2	20.7	82.9	129.5	186.5	331.6	518.2	8.63	
7.1	28.4	113.5	177.4	255.5	454.2	709.7	11.82	
9.0	36.1	144.3	225.5	324.7	577.2	901.8	15.02	
2.0	8.2	32.7	51.0	73.5	130.6	204.1	3.40	
3.2	12.9	51.7	80.8	116.3	206.7	323.0	5.38	
4.4	17.7	70.6	110.3	158.9	282.4	441.3	7.35	
5.6	22.4	89.6	140.0	201.7	358.5	560.2	9.33	
0.8	3.3	13.2	20.6	29.6	52.6	82.3	1.37	
1.3	5.1	20.4	31.8	45.8	81.5	127.3	2.12	
1.7	6.9	27.7	43.2	62.3	110.7	172.9	2.88	
2.2	8.7	34.9	54.5	78.5	139.5	217.9	3.63	
0.6	2.3	9.2	14.4	20.8	36.9	57.6	0.96	
0.9	3.4	13.6	21.3	30.7	54.6	85.3	1.42	
1.1	4.6	18.3	28.7	41.3	73.4	114.7	1.91	
1.4	5.8	23.1	36.0	51.9	92.2	144.1	2.40	
0.3	1.2	4.9	7.7	11.0	19.6	30.6	0.51	
0.5	1.9	7.5	11.7	16.9	30.0	46.8	0.78	
0.6	2.5	10.0	15.6	22.5	40.0	62.4	1.04	
0.8	3.1	12.6	19.7	28.3	50.3	78.7	1.31	

300RSS-N	900	6	10	19	26	37	37	29	13
	1500	9	17	30	40	49	49	43	22
	2100	12	24	40	50	50	50	42	27
	2700	15	30	50	50	50	50	48	32
300RSS-O	900	5	8	15	23	31	30	22	10
	1500	8	14	25	35	47	45	32	17
	2100	10	20	34	50	50	50	39	20
	2700	13	25	40	50	50	50	45	24
300RSS-Q	900	4	7	12	21	27	26	19	8
	1500	7	11	20	33	45	42	27	14
	2100	8	16	28	46	50	50	38	17
	2700	11	21	36	50	50	50	42	20
300RSS-R	900	3	6	10	17	22	21	14	6
	1500	6	9	16	27	37	35	21	11
	2100	7	12	23	38	44	42	30	12
	2700	9	17	30	43	49	47	35	13
300RSS-S	900	2	4	7	13	17	17	10	4
	1500	4	7	12	22	29	29	16	7
	2100	5	10	18	30	41	37	23	7
	2700	7	13	23	38	47	46	29	8

2.9	11.5	46.0	71.9	103.5	184.1	287.6	4.79
4.6	18.4	73.7	115.1	165.8	294.7	460.5	7.67
6.3	25.3	101.3	158.2	227.8	405.0	632.8	10.54
7.8	31.1	124.3	194.2	279.7	497.2	776.9	12.94
1.8	7.3	29.0	45.3	65.3	116.0	181.3	3.02
2.9	11.4	45.6	71.3	102.7	182.5	285.2	4.75
3.9	15.5	61.9	96.7	139.2	247.5	386.7	6.44
4.9	19.5	78.0	121.9	175.5	312.0	487.5	8.12
0.8	3.1	12.3	19.2	27.7	49.2	76.9	1.28
1.1	4.5	18.2	28.4	40.9	72.6	113.5	1.89
1.5	6.0	23.8	37.2	53.6	95.3	148.9	2.48
1.8	7.4	29.6	46.2	66.6	118.4	184.9	3.08
0.5	2.1	8.4	13.1	18.8	33.4	52.2	0.87
0.8	3.1	12.5	19.5	28.1	50.0	78.1	1.30
1.0	4.1	16.4	25.7	37.0	65.7	102.7	1.71
1.3	5.1	20.5	32.0	46.0	81.8	127.9	2.13
0.3	1.1	4.4	6.9	9.9	17.7	27.6	0.46
0.4	1.7	6.7	10.5	15.1	26.9	42.0	0.70
0.6	2.2	8.9	14.0	20.1	35.7	55.8	0.93
0.7	2.8	11.2	17.6	25.3	45.0	70.2	1.17

350RSS-N	900	6	10	18	23	32	32	23	12
	1500	9	17	29	38	49	49	38	19
	2100	12	24	39	50	50	50	43	25
	2700	15	30	49	50	50	50	44	29
350RSS-O	900	5	9	15	21	29	28	19	10
	1500	8	14	25	34	45	43	32	16
	2100	10	20	33	47	50	50	39	21
	2700	13	25	42	50	50	50	41	24
350RSS-Q	900	4	7	12	18	24	23	15	7
	1500	7	11	20	29	40	36	25	13
	2100	8	16	27	44	50	49	34	16
	2700	11	21	35	50	50	50	40	18
350RSS-R	900	3	6	10	15	19	19	12	5
	1500	6	9	16	24	33	30	19	9
	2100	7	12	23	36	43	40	27	11
	2700	9	17	29	43	48	43	33	13
350RSS-S	900	2	4	7	12	15	15	9	4
	1500	4	7	12	20	27	24	14	7
	2100	5	10	18	29	38	33	21	7
	2700	7	13	23	37	46	41	25	7

2.6	10.4	41.4	64.7	93.2	165.6	258.8	4.31
4.0	15.9	63.7	99.5	143.3	254.8	398.1	6.63
5.4	21.5	86.0	134.3	193.5	343.9	537.4	8.95
6.8	27.0	108.2	169.0	243.4	432.7	676.1	11.26
1.7	6.6	26.4	41.3	59.4	105.7	165.1	2.75
2.5	10.0	40.1	62.6	90.1	160.2	250.4	4.17
3.4	13.4	53.8	84.1	121.0	215.2	336.2	5.60
4.2	16.8	67.3	105.2	151.5	269.4	420.9	7.01
0.7	2.8	11.3	17.7	25.5	45.3	70.8	1.18
1.0	4.1	16.4	25.7	37.0	65.7	102.7	1.71
1.3	5.4	21.5	33.6	48.4	86.1	134.5	2.24
1.7	6.6	26.5	41.4	59.7	106.1	165.7	2.76
0.5	1.9	7.8	12.2	17.5	31.1	48.6	0.81
0.7	2.8	11.3	17.7	25.5	45.3	70.8	1.18
0.9	3.7	14.8	23.1	33.3	59.2	92.5	1.54
1.1	4.6	18.3	28.5	41.1	73.0	114.1	1.90
0.3	1.0	4.1	6.5	9.3	16.5	25.8	0.43
0.4	1.5	6.1	9.6	13.8	24.6	38.4	0.64
0.5	2.0	8.0	12.5	17.9	31.9	49.8	0.83
0.6	2.5	10.0	15.6	22.5	40.0	62.4	1.04



# Rectangular Splitter Silencers

## RSSタイプスプリッタ・サイレンサ

モデル	サイレンサ長 (mm)	1/1 オクターブバンド中心周波数 (Hz)							
		63	125	250	500	1k	2k	4k	8k
		挿入損失 (dB)							
400RSS-N	900	6	10	17	22	30	29	21	10
	1500	9	17	28	37	49	49	34	18
	2100	12	23	38	50	50	50	42	23
	2700	15	30	48	50	50	50	45	28
400RSS-O	900	5	9	14	20	27	25	18	9
	1500	8	14	24	34	44	42	28	15
	2100	10	20	33	46	50	46	37	19
	2700	13	25	41	50	50	50	39	24
400RSS-Q	900	4	7	11	17	22	20	13	6
	1500	6	11	19	29	37	32	22	11
	2100	8	16	27	42	48	43	30	14
	2700	11	21	34	50	50	48	36	18
400RSS-R	900	3	5	9	14	18	16	10	5
	1500	5	9	16	24	31	26	17	9
	2100	7	12	23	35	41	36	24	10
	2700	9	17	29	42	45	41	29	12
400RSS-S	900	2	3	7	11	14	13	9	3
	1500	4	7	12	19	25	21	13	6
	2100	5	10	18	28	35	29	18	6
	2700	7	13	23	36	43	36	23	7

サイレンサ入口の平均風速 (m/s)								ζ
1	2	4	5	6	8	10		
圧力損失 (Pa)								
2.3	9.1	36.4	56.9	81.9	145.6	227.6	3.79	
3.7	14.7	58.9	92.0	132.5	235.6	368.0	6.13	
5.1	20.3	81.4	127.1	183.1	325.5	508.5	8.47	
6.5	26.0	103.8	162.3	233.7	415.4	649.0	10.81	
1.5	5.8	23.3	36.5	52.5	93.4	145.9	2.43	
2.3	9.2	37.0	57.8	83.2	147.9	231.2	3.85	
3.2	12.6	50.5	79.0	113.7	202.1	315.8	5.26	
4.0	16.0	64.2	100.3	144.4	256.7	401.1	6.68	
0.6	2.6	10.3	16.1	23.1	41.1	64.2	1.07	
0.9	3.8	15.1	23.6	33.9	60.3	94.3	1.57	
1.2	4.9	19.6	30.6	44.1	78.4	122.5	2.04	
1.5	6.1	24.4	38.1	54.9	97.6	152.5	2.54	
0.4	1.8	7.0	11.0	15.8	28.1	43.8	0.73	
0.6	2.6	10.4	16.2	23.3	41.5	64.8	1.08	
0.8	3.4	13.5	21.2	30.5	54.2	84.7	1.41	
1.1	4.2	16.8	26.3	37.8	67.2	105.1	1.75	
0.2	0.9	3.7	5.7	8.2	14.6	22.8	0.38	
0.3	1.4	5.6	8.7	12.5	22.3	34.8	0.58	
0.5	1.8	7.4	11.6	16.6	29.6	46.2	0.77	
0.6	2.3	9.2	14.4	20.8	36.9	57.6	0.96	

450RSS-N	900	6	10	16	21	28	25	17	9
	1500	9	17	27	36	44	44	29	16
	2100	12	23	37	49	50	49	37	21
	2700	15	30	47	50	50	50	39	25
450RSS-O	900	5	9	13	20	25	22	15	7
	1500	8	14	23	33	40	37	24	13
	2100	10	20	32	45	48	43	31	17
	2700	13	25	40	50	50	46	36	22
450RSS-Q	900	4	7	11	17	20	17	12	6
	1500	6	11	19	28	34	28	18	11
	2100	8	16	27	41	45	37	26	14
	2700	11	21	34	50	49	43	31	17
450RSS-R	900	3	5	9	14	16	14	9	4
	1500	5	9	16	23	28	23	15	8
	2100	7	12	23	34	38	31	21	9
	2700	9	17	29	42	44	37	25	12
450RSS-S	900	2	3	7	11	13	11	8	4
	1500	4	7	12	19	23	18	11	7
	2100	5	10	18	28	32	25	17	7
	2700	7	13	23	36	40	31	19	7

2.1	8.4	33.5	52.4	75.4	134.1	209.5	3.49
3.4	13.8	55.1	86.2	124.1	220.6	344.6	5.74
4.8	19.2	76.8	119.9	172.7	307.0	479.7	7.99
6.1	24.6	98.4	153.7	221.3	393.5	614.8	10.24
1.4	5.4	21.6	33.8	48.6	86.5	135.1	2.25
2.2	8.6	34.6	54.0	77.8	138.3	216.1	3.60
3.0	11.9	47.5	74.2	106.8	189.8	296.6	4.94
3.8	15.1	60.4	94.4	136.0	241.7	377.7	6.29
0.6	2.4	9.6	15.0	21.6	38.4	60.0	1.00
0.9	3.5	13.9	21.8	31.3	55.7	87.1	1.45
1.1	4.5	18.2	28.4	40.9	72.6	113.5	1.89
1.4	5.6	22.4	35.0	50.4	89.5	139.9	2.33
0.4	1.7	6.6	10.4	14.9	26.5	41.4	0.69
0.6	2.4	9.6	15.0	21.6	38.4	60.0	1.00
0.8	3.1	12.6	19.7	28.3	50.3	78.7	1.31
1.0	3.9	15.6	24.3	35.0	62.3	97.3	1.62
0.2	0.9	3.5	5.4	7.8	13.8	21.6	0.36
0.3	1.3	5.3	8.3	11.9	21.1	33.0	0.55
0.4	1.7	6.9	10.8	15.6	27.7	43.2	0.72
0.5	2.2	8.7	13.7	19.7	35.0	54.6	0.91

500RSS-N	900	6	10	14	20	25	21	14	7
	1500	9	17	25	34	38	37	24	14
	2100	12	23	35	48	49	47	30	18
	2700	15	30	45	50	50	49	37	23
500RSS-O	900	5	9	12	19	22	18	12	6
	1500	8	14	22	31	35	31	19	12
	2100	10	20	31	44	46	40	26	16
	2700	13	25	39	50	50	44	31	19
500RSS-Q	900	4	7	10	16	18	14	9	4
	1500	6	11	18	26	30	23	15	9
	2100	8	16	26	39	42	31	21	12
	2700	11	21	33	50	47	39	26	16
500RSS-R	900	3	5	9	13	14	11	7	4
	1500	5	9	15	22	25	19	12	7
	2100	7	12	22	33	35	25	18	9
	2700	9	17	28	42	42	32	20	11
500RSS-S	900	2	3	7	10	11	8	7	3
	1500	4	7	12	18	20	15	10	6
	2100	5	10	18	27	29	20	14	6
	2700	7	13	23	35	37	25	16	7

1.9	7.7	30.6	47.9	69.0	122.6	191.5	3.19
3.2	12.8	51.4	80.3	115.6	205.6	321.2	5.35
4.5	18.0	72.1	112.7	162.3	288.6	450.9	7.51
5.8	23.2	92.8	145.0	208.8	371.2	580.0	9.66
1.2	4.9	19.8	30.9	44.5	79.2	123.7	2.06
2.0	8.0	32.1	50.1	72.2	128.3	200.5	3.34
2.8	11.1	44.4	69.3	99.9	177.5	277.4	4.62
3.5	14.1	56.6	88.4	127.3	226.3	353.6	5.89
0.6	2.2	8.9	14.0	20.1	35.7	55.8	0.93
0.8	3.2	12.8	20.0	28.7	51.1	79.9	1.33
1.0	4.2	16.6	26.0	37.4	66.5	103.9	1.73
1.3	5.1	20.4	31.8	45.8	81.5	127.3	2.12
0.4	1.5	6.1	9.6	13.8	24.6	38.4	0.64
0.6	2.2	8.8	13.8	19.9	35.4	55.2	0.92
0.7	2.9	11.5	18.0	25.9	46.1	72.0	1.20
0.9	3.6	14.3	22.4	32.2	57.3	89.5	1.49
0.2	0.8	3.3	5.1	7.3	13.1	20.4	0.34
0.3	1.2	4.9	7.7	11.0	19.6	30.6	0.51
0.4	1.6	6.4	10.1	14.5	25.7	40.2	0.67
0.5	2.0	8.2	12.8	18.4	32.7	51.0	0.85



# Rectangular Splitter Silencers

## RSSタイプ スプリッタ・サイレンサ

モデル	サイレンサ長 (mm)	1/1 オクターブバンド中心周波数 (Hz)							
		63	125	250	500	1k	2k	4k	8k
		挿入損失 (dB)							
550RSS-N	900	6	10	14	20	25	19	12	7
	1500	9	17	25	33	37	33	21	13
	2100	12	23	35	47	49	44	28	18
	2700	15	30	45	50	50	49	33	22
550RSS-O	900	5	9	12	19	22	16	11	6
	1500	8	14	22	30	34	28	18	11
	2100	10	20	31	43	45	37	23	15
	2700	13	26	39	50	49	42	29	19
550RSS-Q	900	4	7	10	16	18	12	8	5
	1500	6	11	18	26	29	21	13	9
	2100	8	16	26	38	40	28	19	12
	2700	11	21	33	48	47	35	23	15
550RSS-R	900	3	5	9	13	15	10	7	4
	1500	5	9	15	22	25	17	12	7
	2100	7	13	22	32	34	22	16	9
	2700	9	17	28	41	42	28	18	12
550RSS-S	900	2	3	7	10	12	7	7	4
	1500	4	7	12	18	20	13	9	6
	2100	5	10	18	27	29	18	13	6
	2700	7	13	23	35	36	22	14	7
550RSS-T	900	1	2	5	9	9	5	5	4
	1500	2	4	9	15	16	7	4	5
	2100	3	6	15	21	23	9	7	5
	2700	4	8	18	27	29	11	9	7

サイレンサ入口の平均風速 (m/s)								ξ
1	2	4	5	6	8	10		
圧力損失 (Pa)								
1.8	7.3	29.2	45.6	65.7	116.8	182.5	3.04	
3.0	12.2	48.7	76.1	109.6	194.8	304.4	5.07	
4.3	17.1	68.3	106.7	153.7	273.2	426.9	7.11	
5.5	22.0	87.9	137.3	197.8	351.6	549.4	9.15	
1.2	4.7	18.7	29.3	42.1	74.9	117.1	1.95	
1.9	7.6	30.4	47.4	68.3	121.4	189.7	3.16	
2.6	10.5	42.0	65.6	94.5	167.9	262.4	4.37	
3.3	13.4	53.5	83.6	120.4	214.0	334.4	5.57	
0.5	2.1	8.4	13.1	18.8	33.4	52.2	0.87	
0.7	3.0	11.9	18.6	26.8	47.6	74.5	1.24	
1.0	3.9	15.7	24.5	35.2	62.6	97.9	1.63	
1.2	4.8	19.1	29.9	43.0	76.5	119.5	1.99	
0.4	1.4	5.8	9.0	13.0	23.1	36.0	0.60	
0.5	2.1	8.3	12.9	18.6	33.0	51.6	0.86	
0.7	2.7	10.8	16.8	24.2	43.0	67.2	1.12	
0.8	3.3	13.3	20.7	29.8	53.0	82.9	1.38	
0.2	0.8	3.1	4.8	6.9	12.3	19.2	0.32	
0.3	1.1	4.5	7.1	10.2	18.1	28.2	0.47	
0.4	1.5	6.0	9.3	13.4	23.8	37.2	0.62	
0.5	1.8	7.4	11.6	16.6	29.6	46.2	0.77	
0.1	0.5	2.1	3.3	4.8	8.5	13.2	0.22	
0.2	0.7	2.7	4.2	6.1	10.8	16.8	0.28	
0.2	0.9	3.7	5.7	8.2	14.6	22.8	0.38	
0.3	1.1	4.5	7.1	10.2	18.1	28.2	0.47	

600RSS-N	900	6	10	13	19	23	16	10	6
	1500	9	17	24	32	35	29	17	11
	2100	12	23	34	45	47	41	24	15
	2700	15	30	44	50	50	47	29	19
600RSS-O	900	5	9	12	18	21	14	9	5
	1500	8	14	21	29	32	24	15	10
	2100	10	20	30	42	43	33	20	13
	2700	13	26	39	50	50	39	25	17
600RSS-Q	900	4	7	10	15	17	10	7	4
	1500	6	11	18	25	27	18	11	8
	2100	8	16	26	37	37	24	16	10
	2700	11	21	33	47	46	30	20	14
600RSS-R	900	3	5	9	13	14	8	7	4
	1500	5	9	15	21	23	14	10	6
	2100	7	13	22	31	32	19	13	8
	2700	9	17	28	40	40	24	15	10
600RSS-S	900	2	3	7	10	11	6	6	4
	1500	4	7	12	18	19	11	9	6
	2100	5	10	18	26	27	15	11	6
	2700	7	13	23	34	34	19	12	7
600RSS-T	900	1	3	5	9	9	5	4	4
	1500	2	5	9	15	15	7	4	5
	2100	3	7	14	21	22	8	5	5
	2700	4	9	17	27	28	11	6	7

1.7	6.9	27.7	43.2	62.3	110.7	172.9	2.88
2.9	11.5	46.0	71.9	103.5	184.1	287.6	4.79
4.0	16.1	64.5	100.7	145.0	257.8	402.9	6.71
5.2	20.7	82.9	129.5	186.5	331.6	518.2	8.63
1.1	4.4	17.7	27.6	39.8	70.7	110.5	1.84
1.8	7.1	28.5	44.6	64.2	114.1	178.3	2.97
2.5	9.9	39.6	61.8	89.1	158.3	247.4	4.12
3.1	12.6	50.3	78.7	113.3	201.4	314.6	5.24
0.5	1.9	7.7	12.0	17.3	30.7	48.0	0.80
0.7	2.8	11.0	17.3	24.9	44.2	69.0	1.15
0.9	3.7	14.6	22.8	32.9	58.4	91.3	1.52
1.1	4.4	17.8	27.8	40.0	71.1	111.1	1.85
0.3	1.3	5.3	8.3	11.9	21.1	33.0	0.55
0.5	1.9	7.6	11.9	17.1	30.4	47.4	0.79
0.6	2.5	10.0	15.6	22.5	40.0	62.4	1.04
0.8	3.1	12.2	19.1	27.5	48.8	76.3	1.27
0.2	0.7	2.8	4.4	6.3	11.1	17.4	0.29
0.3	1.0	4.1	6.5	9.3	16.5	25.8	0.43
0.3	1.3	5.4	8.4	12.1	21.5	33.6	0.56
0.4	1.7	6.6	10.4	14.9	26.5	41.4	0.69
0.1	0.5	2.0	3.2	4.5	8.1	12.6	0.21
0.2	0.8	3.1	4.8	6.9	12.3	19.2	0.32
0.2	0.9	3.7	5.9	8.4	15.0	23.4	0.39
0.3	1.1	4.4	6.9	9.9	17.7	27.6	0.46



# Rectangular Splitter Silencers

## RSSタイプスプリッタ・サイレンサ

### 自己発生音パワーレベル [Re.10<sup>-12</sup>Watt]

- 下流側へ伝搬する発生音  
サイレンサ入口の平均風速5m/s



- 上流側へ伝搬する発生音  
サイレンサ入口の平均風速5m/s

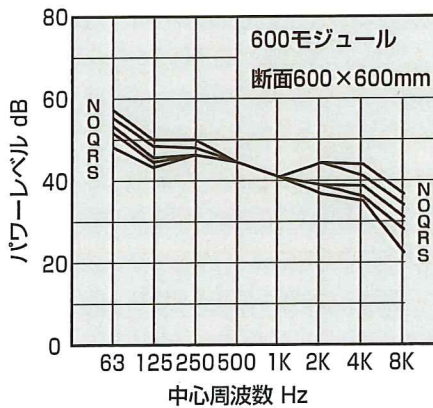
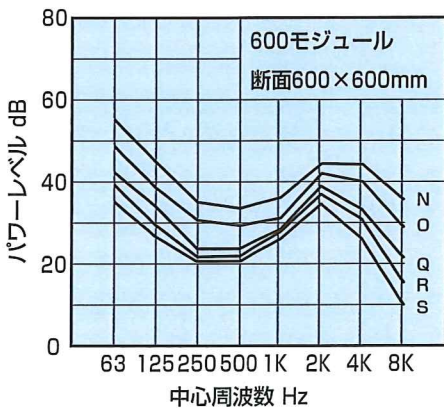
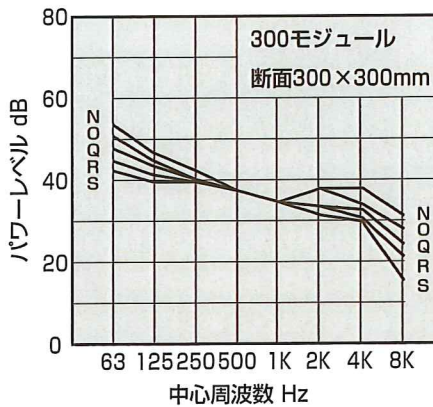
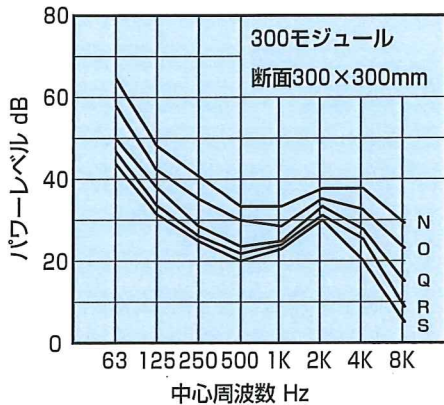
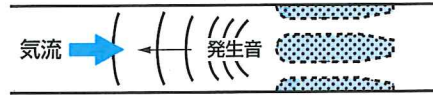

※N～Sはモデルを示す

### 自己発生音の補正值

#### 1. 気流速度による変化

風速 m/s	2.5	3.7	5	7.5	10
補正值 dB	-18	-8	0	+10	+18

#### 2. 断面積による変化

断面積比	0.5	1	2	4	8
補正值 dB	-3	0	+3	+6	+9

- 300mmおよび600mm以外のモジュール寸法の発生音  
モジュール寸法が300および600mm以外のサイレンサの発生音は、同じモデルの300および600mmの基本発生音から、モジュール寸法の比率により求められます。モジュール寸法250mmの発生音は、300mmの発生音と等しい値を用いてください。  
モジュール寸法650mm以上の発生音についてはお問合わせください。

- サイレンサの長さによる変化  
ほとんど変化しません。

# Rectangular Splitter Silencers

## RSSタイプ スプリッタ・サイレンサ

### サイレンサ前後の気流状態による圧力損失の増加補正

**悪い流れ**

- $\Delta P$ は増加
- エネルギーコストは増加
- 自己発生音は増加



**理想的な流れ**

- カタログデータをそのまま使用できます。

#### ▼サイレンサ入口側の気流状態による圧力損失の増加率

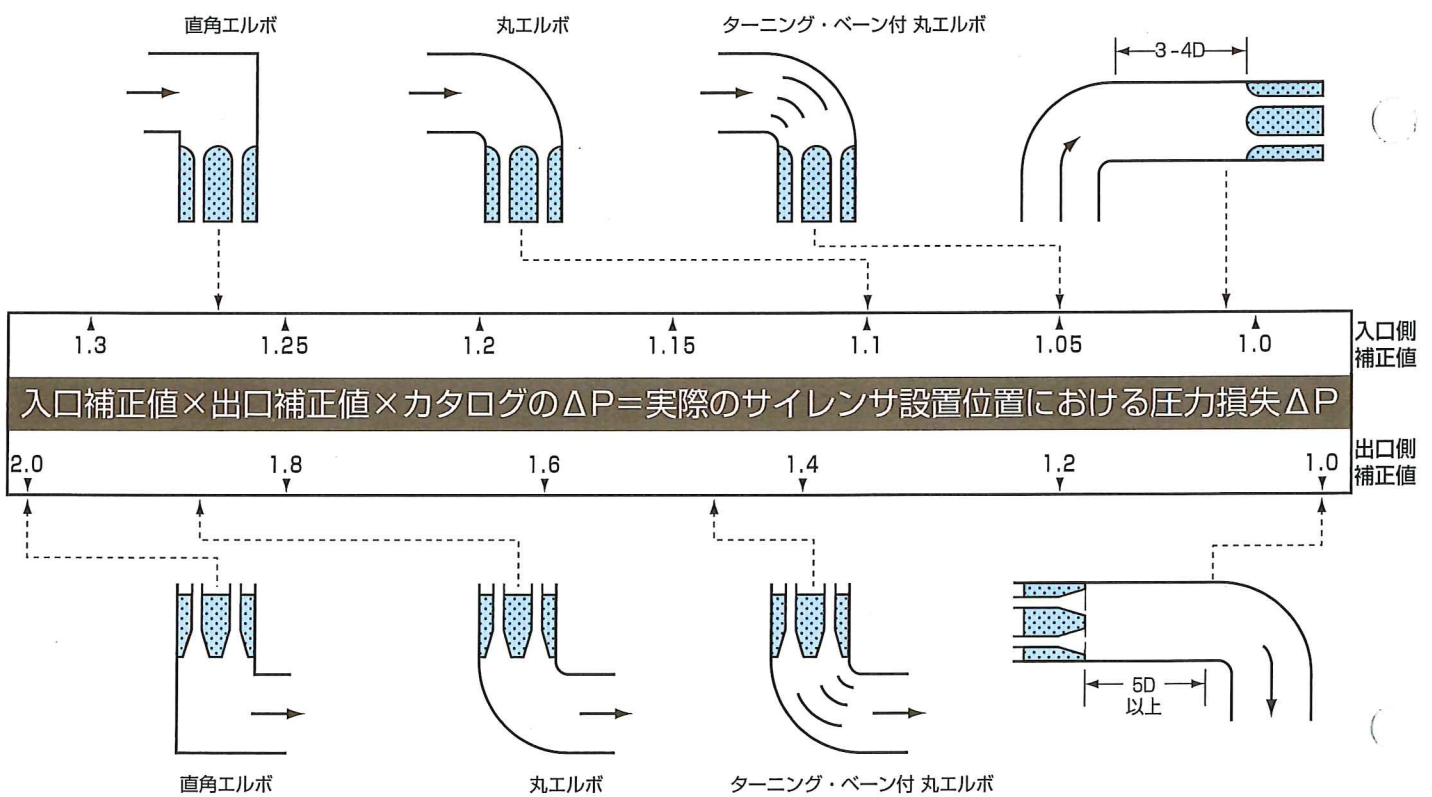

#### ▲サイレンサ出口側の気流状態による圧力損失の増加率